

## WV-CS950/954

### 1/4" S/W-Farb-Domekamera mit SDIII-Funktion für den speziellen Einsatz im Tag-/Nachtbetrieb

#### Produktmerkmale

- Mit Super Dynamic III-Technologie, 160fache Dynamik, pixelbasierend
- Hohe horizontale Auflösung von 540 Linien bei Farbdarstellung und 570 Linien im Schwarz/Weiß-Modus
- Mindestbeleuchtung von 0,5 Lux im Farbmodus und 0,04 Lux im Schwarz/Weiß-Modus
- Automatische Bildstabilisation für den Einsatz in Umgebungen mit Vibrationen/Wind, wie z.B. bei vorbei fahrenden Autos
- Sabotagealarm, z.B. wenn das Objektiv abgedeckt, besprüht, entfernt, unscharf gestellt oder in einen anderen Blickwinkel gestellt wird
- Automatische Objektverfolgungs-Funktion verfolgt sich bewegende Objekte und hält diese in der Sichtfeldmitte
- Tag/Nacht-Betrieb mit automatischer oder manueller Umschaltung von Farbe auf Schwarz/Weiß
- Ausblendungsfunktion für Privatzonen
- Digitaler Bewegungsmelder
- Objektiv mit 30fach optischem Zoom (3,8-114 mm bei F1,4) plus 10fach elektronischem digitalem Zoom – Gesamtzoomkapazität 300x
- Digital-FLIP-Funktion über Speicher ermöglicht automatische 180°-Drehung
- Patrouillen-Lernfunktionen (8 Zonen)
- Auto-Schwenk-Funktion mit 256 voreingestellten Positionen
- Schwenkgeschwindigkeit von max. 400°/s im Preset-Modus und 0,065°/s sehr genauer Steuerung bei manueller Steuerung im Telebereich
- Datenübertragung per Multiplex-Koaxial oder RS-485 Schnittstelle
- 4 Alarmeingänge, 2 Ausgänge

#### Anschlüsse an der Kamera

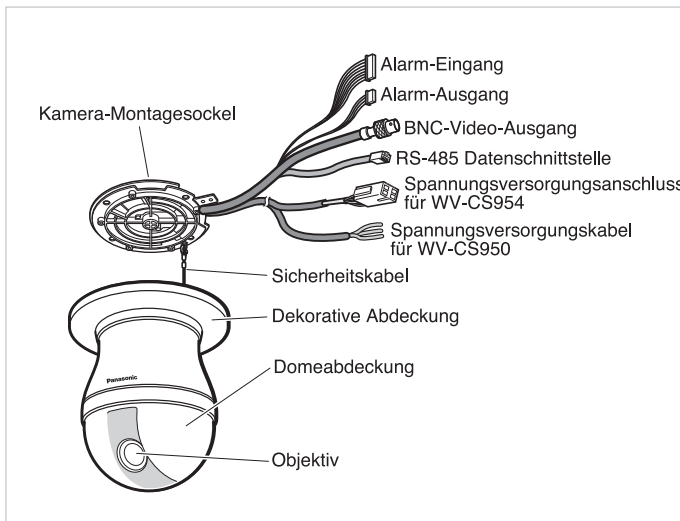

#### Abmessungen in mm

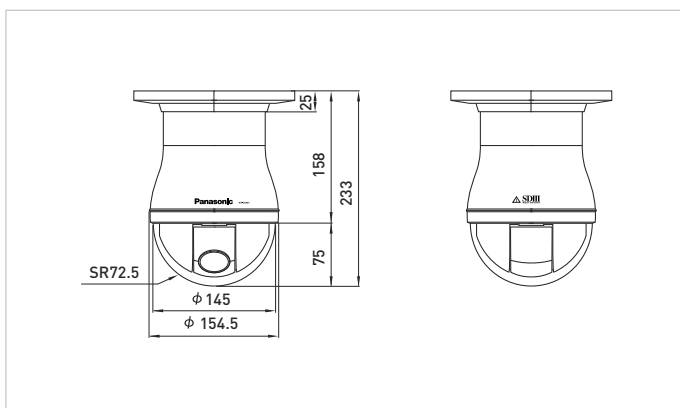

#### Technische Daten

	WV-CS950	WV-CS954
Aufnahmesystem	1/4" Interline-Transfer CCD	
Bildpunkte (H x V)	752 x 582 Pixel	
Auflösung (horiz. Linien)	540 (Farbe)   570 (S/W)	
Mindestbeleuchtung	0,5 Lux (Farbe)   0,04 Lux (S/W)	
elektr. Empfindlichkeitssteigerung	32fach auto/manuell	
Signal/Rauschabstand	50 dB	
Lichtwertregelung	ALC, ELC	
Shutter manuell einst.	1/50 - 1/10.000	
Verstärkungsregelung	AGC	
Gamma-Korrektur	dynamisch	
Detail	einstellbar	
Flanken-Korrektur	horizontal/vertikal	
Weißabgleich	ATW1, ATW2, AWC	
Gegenlichtkompensation	BLC	
Pedestal	einstellbar	
Chroma-Gain	einstellbar	
Titelgenerator	16 Zeichen/Position wählbar	
Bewegungsdetektor	48 Zonen wählbar	
Synchronisation	Intern, VD2, LL	
Schnittstelle	RS-485, PS-Data	
Erweiterte Funktionen	Passwortschutz, Zoombegrenzung, Pixelmix, Neigebegrenzung	
Ext. Ein-/Ausgang	4 Alarmeingänge/2 Alarmausgänge	
Auto-Umkehrfunktion	Digital Flip, 180°	
Objektiv-Brennweite	3,8-114 mm	
Mindestobjektivabstand	1,5 m	
Zoomgeschwindigkeit	max. 6 Sek. (Tele/Wide)	
Fokusgeschwindigkeit	max. 5 Sek. (Far/Near)	
Schwenkgeschwindigkeit	0,065°-120°/Sek. (manuell), 300°/Sek. bei Preset	
Schwenkwinkel	360° endlos	
Neigegeschwindigkeit	0,065°-120°/Sek. (manuell), 400°/Sek. bei Preset	
Videoausgang	FBAS 1 Vss/75 Ohm	
Betriebsspannung	230 V AC/50 Hz	24 V AC
Leistungsaufnahme	13 W	
Umgebungstemperatur	-30 °C bis +50 °C	
Gewicht	2,2 kg	
Abmessungen (ø x T)	154,5 x 233 mm	

#### Optionales Zubehör

